

1955



**A - modellerna
500 och 650 c.c.
tvåcylindriga**

**Gör de långa vägarna
korta**





2-cyl. 500 cc

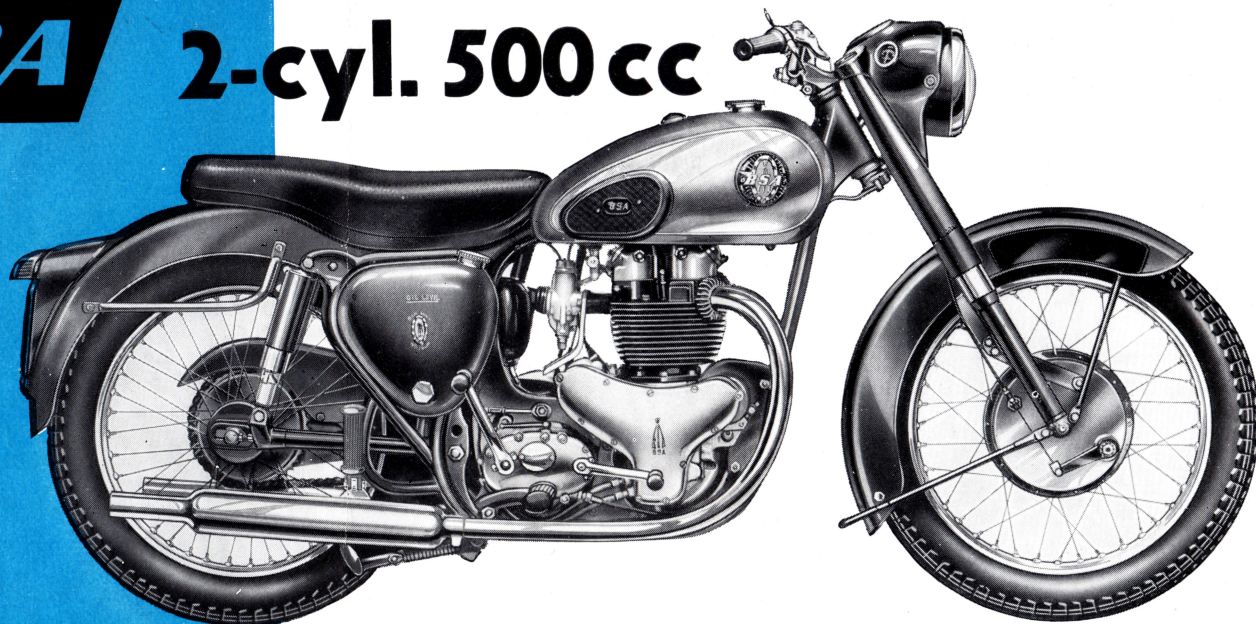

Modell A7 500 c.c. (ovan)
föres ej f.n. i lager. Vi rekommenderar i stället de mera avancerade 500 c.c. modellerna A7 Star Twin och A7 Shooting Star

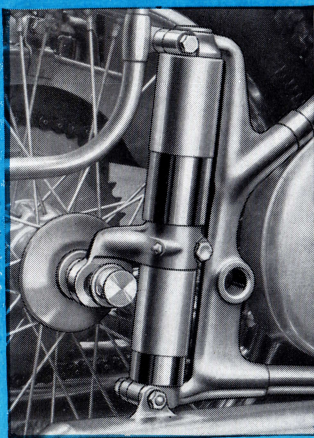

Bakhjulsfjädringen av kolvtyp förekommer numera endast, när maskinerna utrustas med sidvagn.

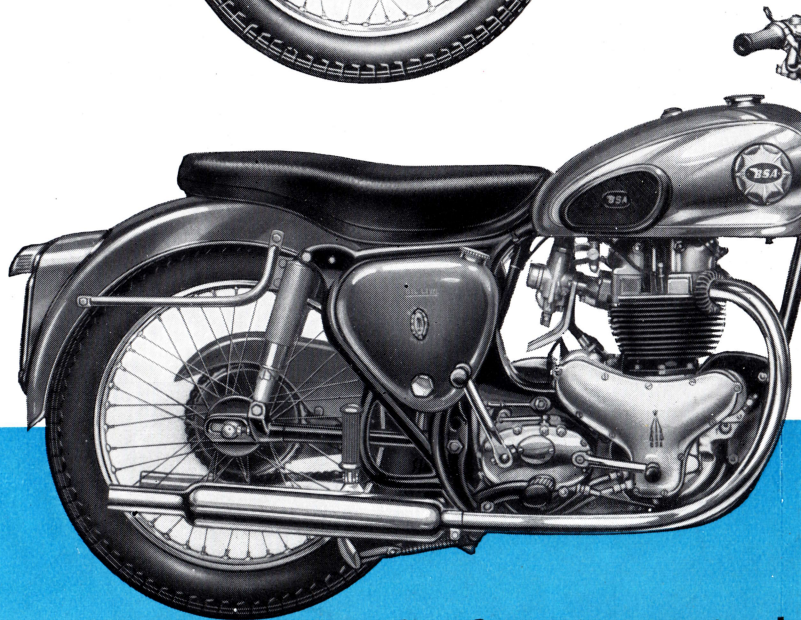

A7 Shooting Star, 500 c.c., 2-cyl.

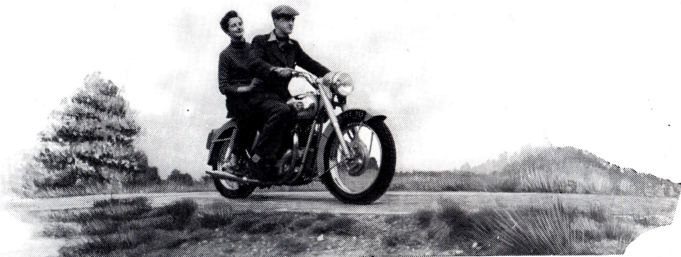

Den mest berömda av alla tvåcylindriga motorcyklar i 500 c.c.-klassen är B.S.A. Shooting Star. Tack vare den förnämliga bakhjulsfjädringen, ramens stabilitet och den utomordentligt goda avbalanseringen hos maskinen samt de utmärkta manövreringsegenskaperna i övrigt kör man häpnadsväckande stadigt och smidigt även när man tar ut den enormt kraftiga motorns hela effekt. Shooting Star är en motorcykel, som även i hög fart följsamt smeker en ojämn vägbana.

Motorns effekt har ytterligare ökat tack vare den välkonstruerade nya cylindertoppen av lättmetall.

Toppfarten hos Shooting Star är 140—153 km/tim.

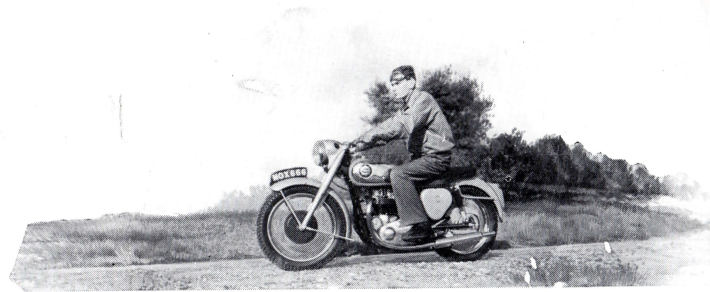

När man har sagt "B.S.A. Road Rocket", då har man också sagt "sista ordet" ifråga om motorcyklar. Ty en mera avancerad standardprodukt existerar ej. Road Rocket kan sägas vara en utveckling av den ryktbara "polismodellen" Golden Flash, som ju har skaffat sig högsta beröm i alla världsdelar. Road Rocket (Vägraketten) har motor med cylindertopp av lättmetall. Varje maskin undergår omsorgsfull testning i provbänk. 40 hästkrafter — och livliga sådana — finns i motorn, och ramkonstruktion, fjädring etc. står i förhållande till den enormt starka motorn och den höga topphastigheten 160—168 km/tim. Allt är av högsta klass.

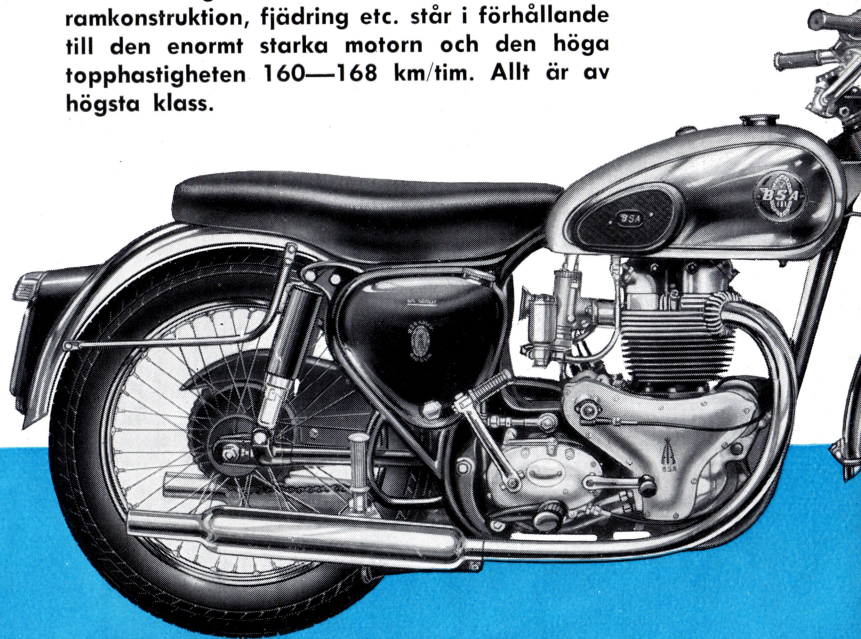

A10 Road Rocket, 650 c.c., 2-cyl.



2-cyl. 650 cc

A10 Golden Flash, 650 c.c. 2-cyl.

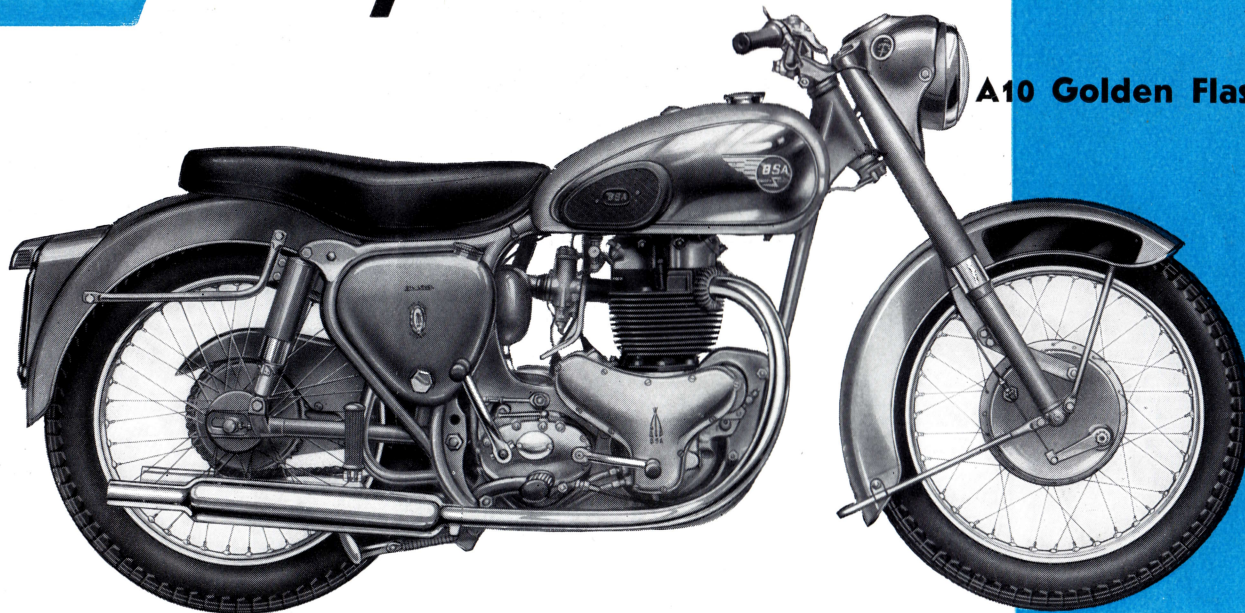

Anledningen till att polismakten i de flesta länder föredrar B.S.A. Golden Flash för den trafikövervakande patrulltjänsten är de utomordentliga egenskaperna hos denna motorcykel med snabb acceleration, hög toppfart och utomordentligt god väghållning. Den luxuösa utrustningen och de många andra värdefulla detaljerna, som samverkar till komfort och förstklassiga köregenskaper, har också gjort Golden Flash till en högeligen populär långfärdsmaskin bland svenska motorcyklister i allmänhet, vilka förstår att uppskatta en högvärdig maskin.

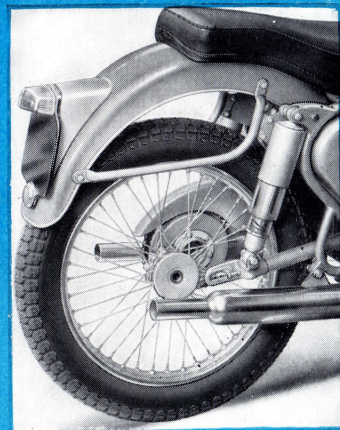

Alla B.S.A. svängarmsmodeller har snabbt avtagbart bakhjul (stickaxel) och ekrar med raka ändar, som ökar hållbarheten.



finesser

B.S.A. välkonstruerade 8" framhjulsbroms är världsberömd för sin effektivitet. Trumman är gjuten av finkornig speciell järnlegering med mycket stor sträckhållfasthet och hög motståndskraft mot mekaniska påfrestningar. Den stora bromsytan (140 cm²) ger överlägset god och för lång tid oförändrad bromseffekt.



Bensintanken är gummi-upphängd och fastsatt vid ramen med en enda centrumskruv, som gör att man snabbt kan företaga avmontering och komma åt motorn, när så erfordras.



Samtliga BSA-modeller är försedda med stödlås inbyggt i styrhuvudet.

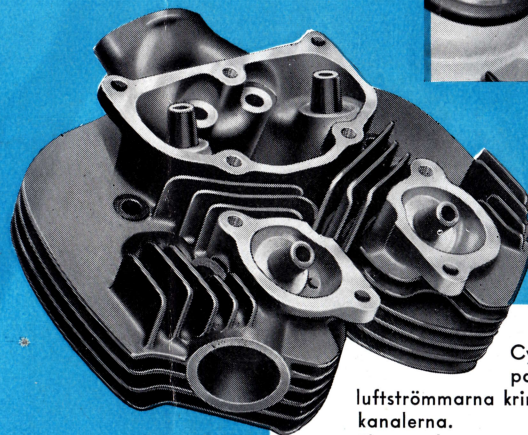
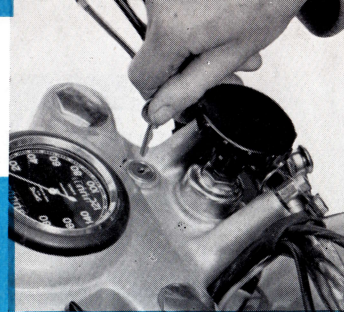

Cylindertoppens passager för luftströmmarna kring utblåsningskanalerna. Flänsar kring ventilkamrarna leder kallluft mot de för hetta mest utsatta ytorna.



Ventilstötare av biltyp med förstorad släpyta ökar hållbarheten och medverkar till tyst gång. Stötarparens perfekta inriktning är konstant.



A-gruppens tvåcylindriga toppventilmodeller 500 c.c. och 650 c.c.

MOTOR: A7 497 c.c. (66×72,6 mm) A10 646 c.c. (70×84 mm). Tvåcylindrig 4-takts toppventilmotor med helt inbyggd ventilmekanism. A10 Road Rocket specialtrimmad och bänkkörd. Cylindertopp av lättmetall på Shooting Star och Road Rocket. — Rullager på drivsida, speciellager å kamsida, vevstake av aluminiumlegering med blybronslager, smörjning av torrsumpsystem med dubbel kugghjuls-pump, separat oljetank på 3 liter. Effektiva ljuddämpare.

FÖRGASARE: Ny Amal förgasare av typ "Monobloc". Road Rocket har racerförgasare, typ 10TT9. Högeffektiv luftrenare.

TRANSMISSION: 4-växlad låda med fotväxlingsspärr. Utväxling på A7 Star Twin och A7 Shooting Star 5,28; 6,38; 9,28; 13,62. På A10 Golden Flash och Road Rocket 4,52; 5,47; 7,95; 11,67. Flerlamellkoppling och kedjehjul med Ferrodopluggar. Drivkedja i oljebad 1/2×5/15". Ny ryckdämpare å motoraxeln. Bakre kedja 5/8×3/8".

TÄNDNING OCH BELYSNING: Lucas 6-volt magnet med automatisk ländförställning (manuell inställning på Star Twin, Shooting Star och Road Rocket) och separat kedjedriven generator. 7 1/5" diam. strålkastare med parkeringsljus, kombinerad bak- och stopplampa, reflektor bak, el. signalhorn, 12 ampëretimmars batteri.

BENSINTANK: för 18 liter.

DÄCKDIMENSIONER: Dunlop Universal 3,25×19" fram, 3,50×19" bak.

BROMSAR: 8" diam. fram, 7" diam. bak.

RAM: Kraftig dubbelram av vaggtyp av helsvetsade stålrör. Fjäderstyrt mittställ och främre stöd. Stödlås i styrhuvudet (ej på Star Twin). Hydrauliskt dämpad teleskopgaffel, svängarmsfjädring bak. Strömlinjeformad strålkastarkåpa med inbyggd hastighetsmätare och manöverknappar (ej kåpa på Road Rocket).

UTRUSTNING: B.S.A.-dubbelsadel och bakre fotstöd.

FÄRG: A7 Star Twin och A7 Shooting Star tvåfärgat grön, bensintank grön med kromerade sidofäll. A10 Golden Flash svart, bensintank svart med kromerade sidofäll. A10 Road Rocket svart ram, kromerade stänkskärmar, bensintank i silver med kromerade sidofäll. Alla modeller med helförkromade fälgar, polerat kedje- och växelådslock, alla blanka delar förkromade.

DIMENSIONER:

Hjulbas	139 cm	
Markhöjd	11,4 cm	
Största längd	216 cm	
Torrvikt:		
A7 Star Twin		185 kg
A7 Shooting Star		185 kg
A10 Golden Flash		188 kg
A10 Road Rocket		186 kg

Alla modeller är utrustade med verktygsatts och verktygsbox samt luftpump.

GENERALAGENT:

AB E. FLERON

MALMÖ

Malmgatan 4, tel. 723 85 växel

GÖTEBORG

Friggagatan 3, tel. 15 25 60, 15 09 04, 19 00 57

STOCKHOLM

Kommendörsgatan 14, tel. 63 01 75 växel

MCE 746-14

Printed in England March 1955

