

världens populäraste motorcykel

BSA



Genera agent

motor-fleron

MALMO
Stockholm - Göteborg - Sundsvall

BSA 650 cc T. V. tvåcyl., modell A10 SUPER ROCKET



En i särklass snabb motorcykel. Super Rockets motor är speciellt trimmad och provad i bromsbänk. Den har cylindertopp av lättmetall, högkompressionskolvar, förstärkt vevaxel, specialkamaxel etc. Super Rocket är otvivelaktigt världens förnämsta motorcykel — den känsla, man förnimmer, när man vrider på gasen till maskinens enormt kraftiga motor, är att erfara fartens tjusning, när denna är som mest underbar.

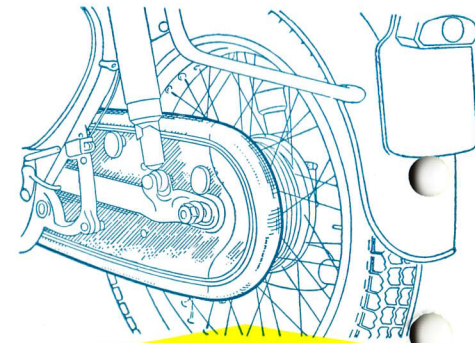

Fullständig inkapsling av bakkedjan ger åt denna större livslängd och högre verkningsgrad.

Levereras mot pristillägg på A- och B-modeller.

Det lättmanövrerade mittstödet gör det lätt att ställa upp även de tyngsta modellerna för parkering. Den böjda förlängningsspaken in-tar ett undangömt läge, när stället fälles upp.

På A- och B-modeller.

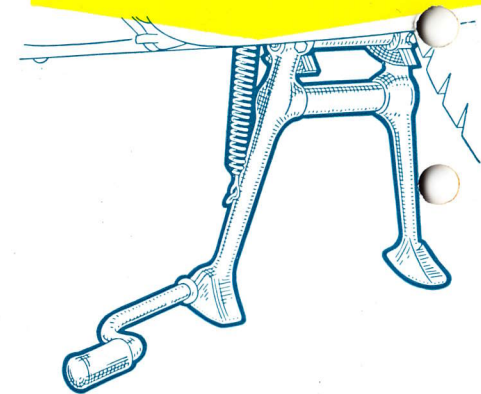

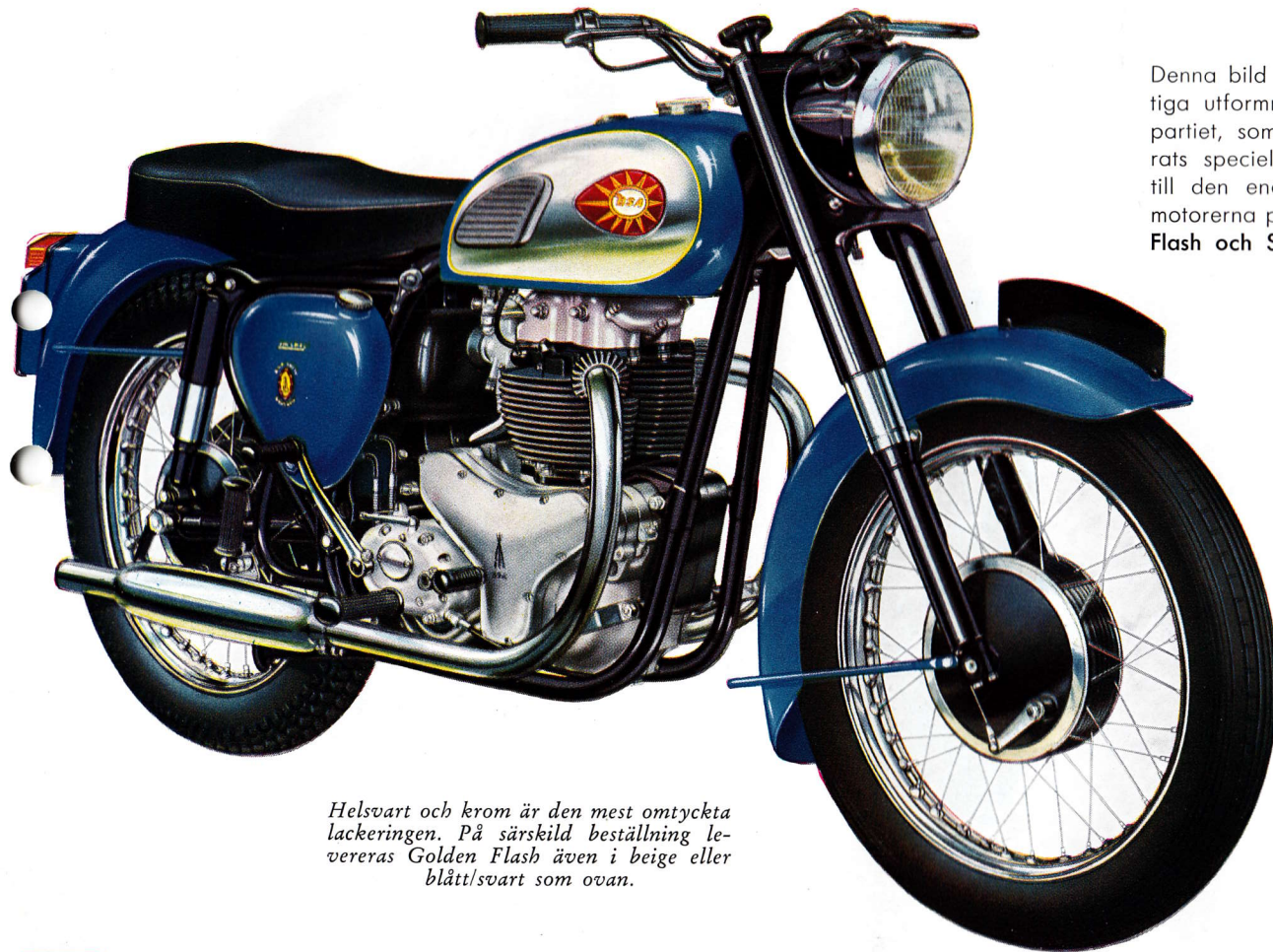

Helsvart och krom är den mest omtyckta lackeringen. På särskild beställning levereras Golden Flash även i beige eller blått/svart som ovan.

Denna bild visar den kraftiga utformningen av vevpartiet, som har konstruerats speciellt med hänsyn till den enorma kraften i motorerna på A 10 Golden Flash och Super Rocket.

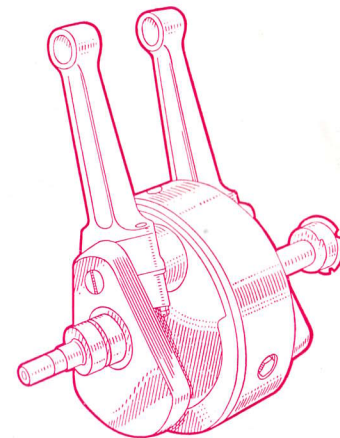

Härlig acceleration, enastående smidighet, perfekt väghållning, bergsäker styrning, största komfort och imponerande utseende gör Golden Flash till den mest populära maskinen för solo eller sidvagnsbruk. Detaljer, som medverkar till dess remarkabla prestationsförmåga är högkompressionskolvar, som ger överlägsen motoreffekt, förstärkt vevaxel, microbabbitlager i vevlagret, nya fullnavsbromsar 8" fram och 7" bak samt nya förbättrade ljuddämpare.

BSA 650 cc T. V. tvåcyl., modell A10 GOLDEN FLASH

För Super Rocket kan erhållas en nykonstruerad drivning till varvräkare. Nykonstruktionen är nättare, mera kompakt och mindre ömtålig än den tidigare. Drivningen utgår från kamhusets framsida och kopplas direkt till oljepumpens axel, som har ändrats för detta ändamål. Alla Super Rocket-motorer är försedda med den modifierade pumpen för montering av varvräknarwiren.



Bild från Gloucestershire.



BSA 500 cc T. V. tvåcyl. modell A7 SHOOTING STAR

Det är sting och charm hos denna supersportmaskin. Den har hög prestationsförmåga parad med "lydighet", tyst gång och låg driftskostnad. Specifikationen är i stort sett densamma som hos A 7 TWIN, men för SHOOTING STAR tillkommer cylindertopp av lättmetall, högkompressionskolvar, specialkamaxel, manuell tändförställning och 8" frambroms.

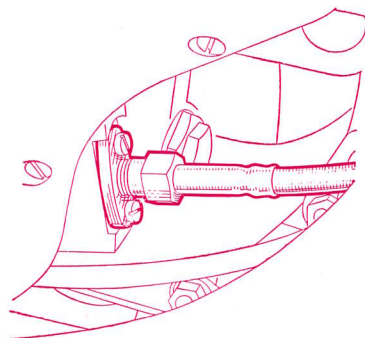
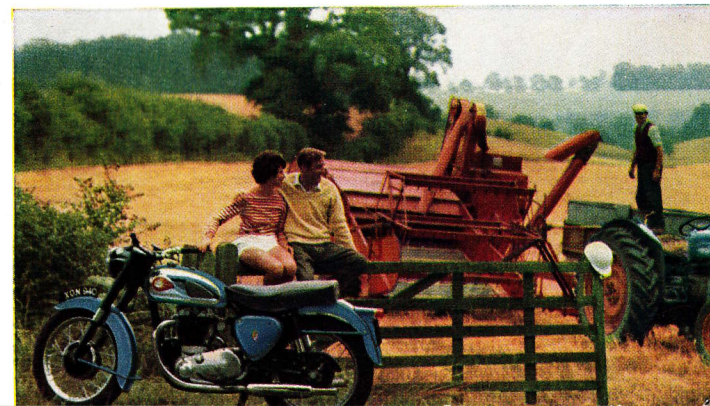
Bilden på nästa sida visar 500 cc modell A7 Standard, smidig, tystgående, ekonomisk — en maskin för långfärd tack vare att den är snabb och komfortabel — en maskin som högeligen tilltalar den sakkunnige motorcyklisten.



Vid Thames nära Lechlade
i Gloucestershire.

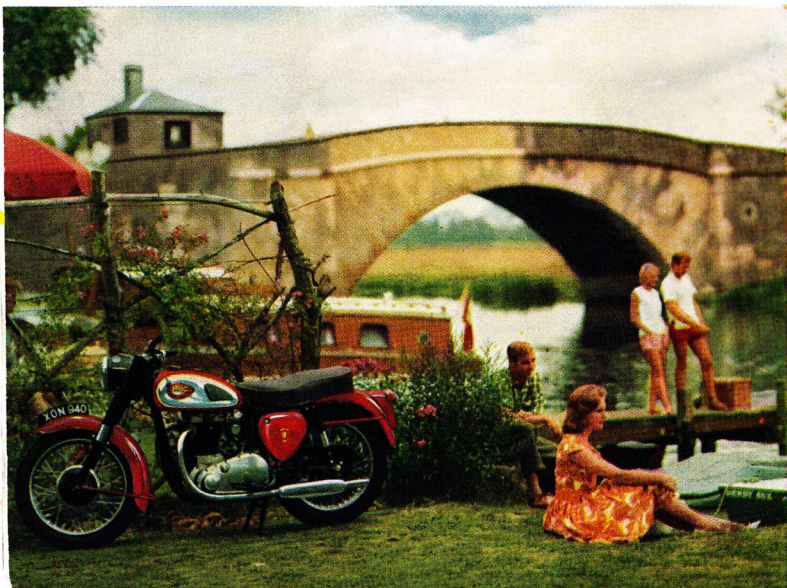

Vaggram

Alla BSA-modeller har vaggram, som är självbärande och alltså icke använder vevhuset som stödjande eller sammanbindande del. På grund härav påverkas aldrig motorn av spänningar i ramen.

BSA 500cc T.V. och 650cc T.V. tvåcyl. modeller

Motor. A7—497 cc (66x72,6 mm) A10—646 cc (70x84 mm), 2-cylindrig, toppventil, 4-takt; helt inbyggd ventilmekanism. Cylinderlopp av lättmetall och högkompressionskolvar samt specialkamaxel på A7 Shooting Star och A10 Super Rocket. Rullager på drivsidan; speciallager på kamsidan. Utomordentligt kraftigt vevparti av ny konstruktion på båda A10-modellerna. Vevstakar av lättmetalllegering med blybronslager (microabbitslager på A10). Torrsumpsmörjning med dubbel kugghjulspump. Oljetank för 3 liter. Effektiva ljuddämpare av ny konstruktion.

Förgasare. Amal monoblockförgasare. (Amal TT på Super Rocket mot tilläggspris.) Högeffektiv luftrenare (ej på A7 Shooting Star eller A10 Super Rocket.) Luftspjället manövreras med spak nedanför sadeln på höger sida.

Transmission. B.S.A. fyrväxlad låda med fotväxlingsspärr. Utväxling på A7 Standard och A7 Shooting Star 5,28, 6,38, 9,28, 13,62. På A10 Golden Flash och Super Rocket 4,53, 5,48, 7,96, 11,68. Flerlamellskoppling med wirejustering medelst lätttrad skruv på styret. Främre drivkedjan 1/2x 5/16" i oljebad; ryckdämpare med dubbla kammar på motoraxeln. För snabbjustering av kopplingsfjäder avskruvas inspektionspluggen på kåpan. Bakkedjan 5/8x3/8".

Tändning och belysning. Lucas magnet med automatisk tändförställning (manuell inställning på Shooting Star och Super Rocket). Separat kedjedriven 6 volts generator. 7 1/2" strålkastare med parkeringsljus inbyggd i kåpa av ny modell. I kåpan har också inbyggts belyst hastighetsmätare och elektriskt signalhorn. Stopp- och baklampa med reflektor. 12 ampèretimmars batteri. (På A10 Super Rocket är strålkastaren ej inbyggd i kåpa.)

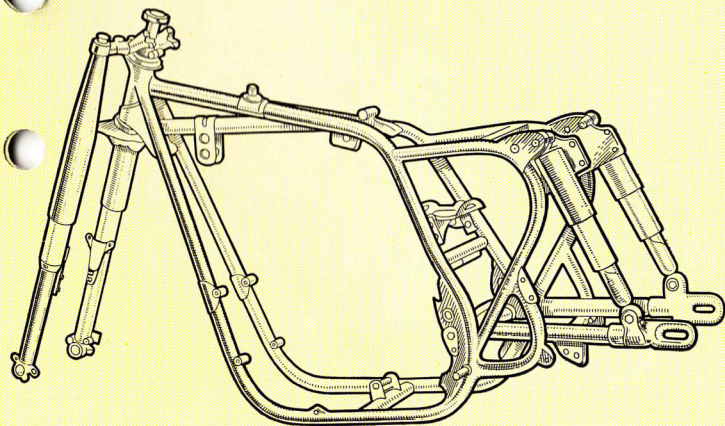

BSA 500cc T.V. tvåcyl. modell A7 Standard.

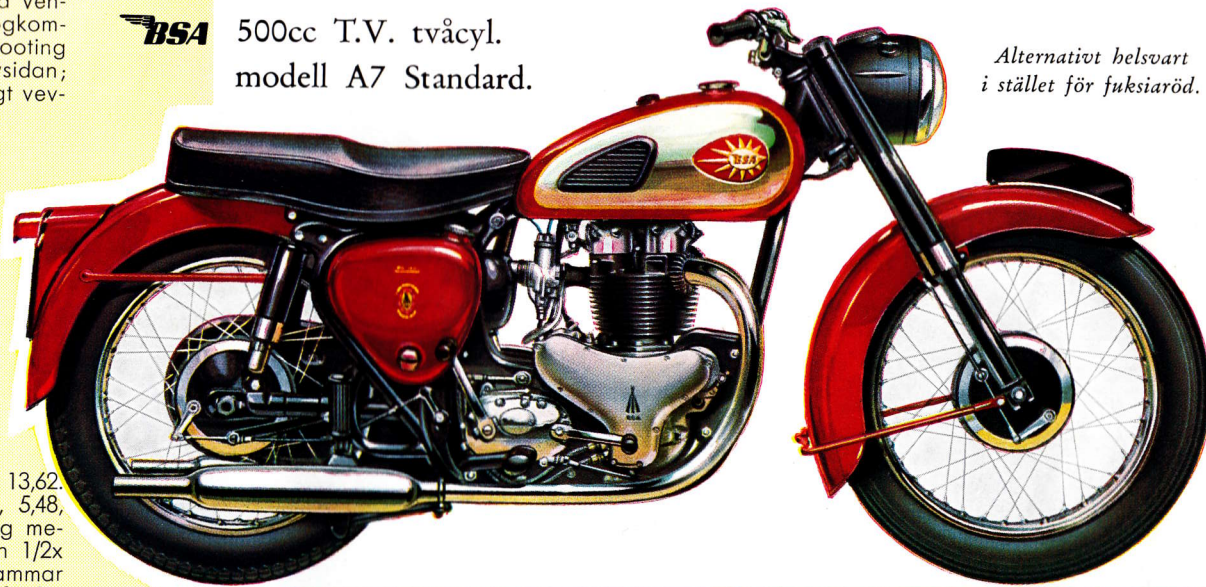

Alternativt helsvart i stället för fuksiaröd.

Bränsletankens rymd 18 liter.

Däck. Dunlop 3.25x19" ribbdäck fram och 3.50x19" Universal bak.

Bromsar. Fullnavsbromsar av ny konstruktion med bromstrumror gjutna i högvärdig järnlegering. Ekrar med raka ändar. Bromsdimensioner: 7" diam. fram och bak på A7; 8" fram på A7 Shooting Star och A10-modellerna; bredd 1 1/8". Bakbromsens konstruktion förbättrad. Justering av frambromsen med lätttrad skruv på styret.

Fjädring. B.S.A. teleskopframgaffel med hydraulisk dämpning. Hydrauliskt dämpad svängarmsfjädring bak, justerbar till tre lägen med hänsyn till belastning.

Ram. Helsvetsad dubbelram av vaggtyp. Mittställ av lättmanövrerad typ samt framstöd. Stöldlås. Snabbt avtagbart bakhjul. Dubbelsadel och bakre fotstöd. Stänkskärmar av förbättrad typ utan framstag.

Färg. A7 Standard fuksiaröd; Shooting Star grön, Golden Flash svart, beige eller blå/svart; Super Rocket kungsröd eller prinsessgrå. Ramar svarta. Tanksidorna förkromade; kromerade fälgar, polerat kedjeskydd, växellådshus och kamlock; andra blanka delar förkromade. Alla modeller utom Shooting Star kan erhållas i svart. Tankmärken och knästöd av nytt utseende.

Dimensioner: Hjulbas 143 cm, frihöjd 15,5 cm, största längd 217 cm, torrsvikt A7 Twin 190 kg, A7 Shooting Star 186 kg, A10 Golden Flash 192 kg, A10 Super Rocket 187 kg.

Extra utrustning mot pristillägg. Benskydd, skyddsågar, sidostöd, helt inkapslad bakkedja. Däck med vita sidor. Bagagehållare. Varvräknare på Super Rocket. TT-förgasare.

BSA 250cc T.V. STAR, modell C15

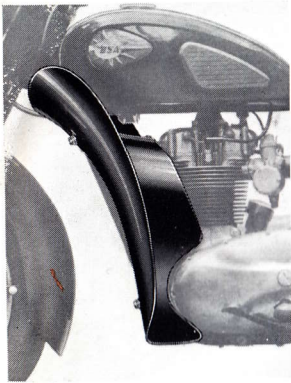

Benskydd av förstärkt glasfiber
mot pristillägg.

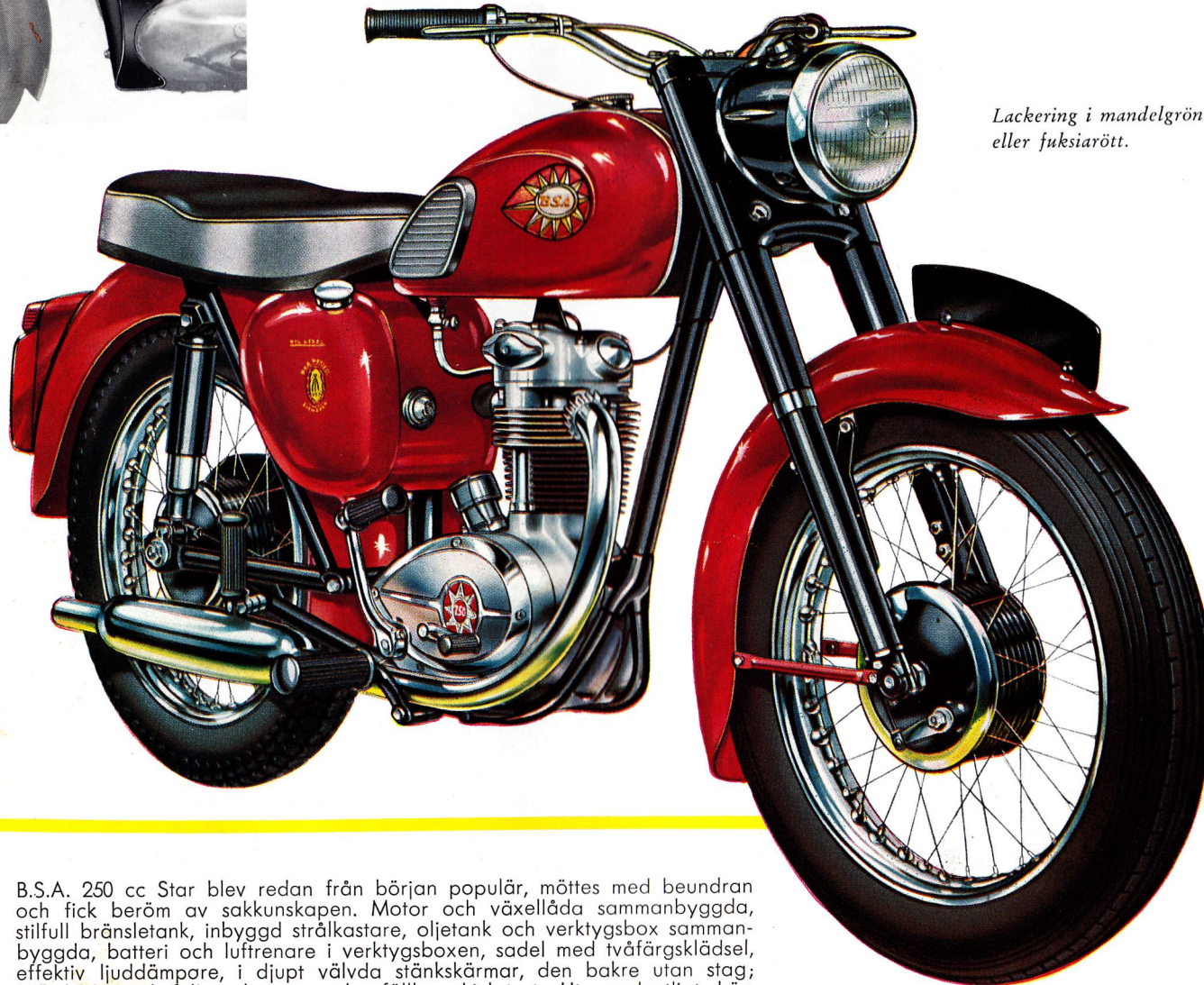

Lackering i mandelgrönt
eller fuksiarött.

B.S.A. 250 cc Star blev redan från början populär, möttes med beundran och fick beröm av sakkunskapen. Motor och växellåda sammanbyggda, stilfull bränsletank, inbyggd strålkastare, oljetank och verktygsbox sammanbyggda, batteri och luftrenare i verktygsboxen, sadel med tvåfärgsklädsel, effektiv ljuddämpare, i djupt välvda stänkskärmar, den bakre utan stag; 17" hjul med fullnavsbromsar; hopfällbar kickstart. Utomordentligt hög prestanda erhålles tack vare den ringa vikten per hästkraft — ty B.S.A. 250 cc Star har låg vikt och kraftig motor.

Motor

249 cc (67x70 mm) encylindrig, toppventil, 4-takt; cylindertopp av lättmetall; helt inbyggd ventilmekanism med oljetryckmatning till vipparmarna. Huvudlagring: kullager på drivsidan, speciallager på kamsida och i vevlagret. Torrsumpsmörjning med dubbel kugghjulspump. Oljetank för 2 1/4 liter.

Förgasare

Amal förgasare av monoblocktyp, effektiv luftrening.

Transmission

B.S.A. växellåda med fyra växlar, fotväxlingsspärr. Utväxling 5.98, 7.65, 10.54, 15.96. Flerlamellkoppling med elastiska belägg och ryckdämpare. Wirejustering genom skruvanordning på styret. 3/8" duplex främre drivkedja i oljebad, bakkedja 1/2" x 0,335".

Tändning och belysning

Tändspole med växelströmgenerator och likriktare för likströms batteribelysning. Kontaktbrytare och automatisk tändförställning å kamsidan; omkopplare för generatorstart när batteriet är urladdat. Stopp- och baklampan med reflektor. Elektriskt signalhorn. Belyst hastighetsmätare. Lucas belysning med 6" inbyggd strålkastare. 12 ampéretimmars batteri.

Bränsletankens rymd

11,5 liter.

Däck

Dunlop 3.25x17" ribbmönster fram, Dunlop Universal bak.

Bromsar

6" fullnavsbromsar. Manuell justering på styret.

Fjädring

B.S.A. teleskopframgaffel och svängarmsfjädring bak.

Ram

Vaggram av slaglödd konstruktion med dubbla rör för motormontaget. Stabil bakre stänkskärm utan stag. Mittställ. Dubbelsadel och bakre fotstöd. Förhjulgläs är styrhuvudet försett med öron.

Färg

Mandelgrön eller fuksiaröd med ram och gafflar i svart. Stilfull bränsletank med kromerade ränder. Fälgar kromerade. Polerade lock och bromsskoldar. Alla andra blanka delar kromerade.

Dimensioner

Hjulbas 1.30 m. Frihöjd 13 cm. Största längd 1.98 m. Torrsvikt 127 kg.

Extra utrustning mot pristillägg

Benskydd, skyddsbågar, sidostöd, däck med vita sidor.

Motocrossmodell

Högekompansionskolv (9,0), specialkamaxel för motocross, förgasare med stor diam., uppsvängt avgasrör utan ljuddämpare, Dunlop ortsdäck, fram 3,00—20, bak 3,50—19, spokarna på styret har kulförsedda ändar. Belysning förekommer ej. Utväxling 7,92 — 10,13 — 13,93 — 21,13, fri markhöjd 16,5 cm, vikt 120,5 kg.

Trialmodell

Lägekompansionskolv (6,4), kamaxel för trial, uppsvängt avgasrör med ljuddämpare. Däck: Dunlop Trials Universal, fram 3,00 x 20, bak 4,00 x 18. Belysning mot pristillägg. Utväxling 7,29 — 12,9 — 19,4 — 25,0. Fri markhöjd 16,5 cm, vikt 125 kg.

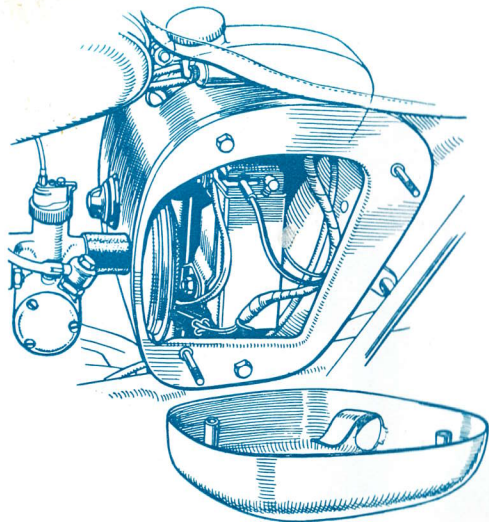

På 250 cc Star är batteri och luftrenare inneslutna i särskild avdelning av verktygsboxen. De är lätt åtkomliga. Batteriet fasthålls med en enda klämma.

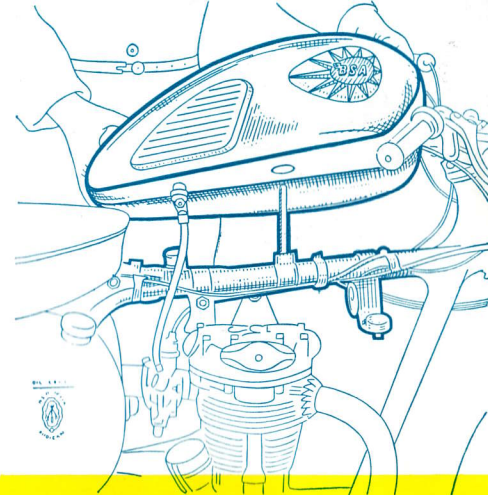

Bränsletanken är gummiupphängd till hundra procentigt skydd mot vibration. Den är fästad vid ramröret med en enda centrumbult, vilket gör motorn lättåtkomlig.

Denna praktiska anordning finns på samtliga A-, B- och C-modeller.

B.S.A. 250 cc STAR, motocrossmodell C15 Signalhorn och hastighetsmätare mot pristillägg.

B.S.A. 250 cc STAR, trialmodell C15 Signalhorn och hastighetsmätare ingår i priset. Direkt belysning mot pristillägg.

På båda modellerna förkromade stänkskärmar mot pristillägg.

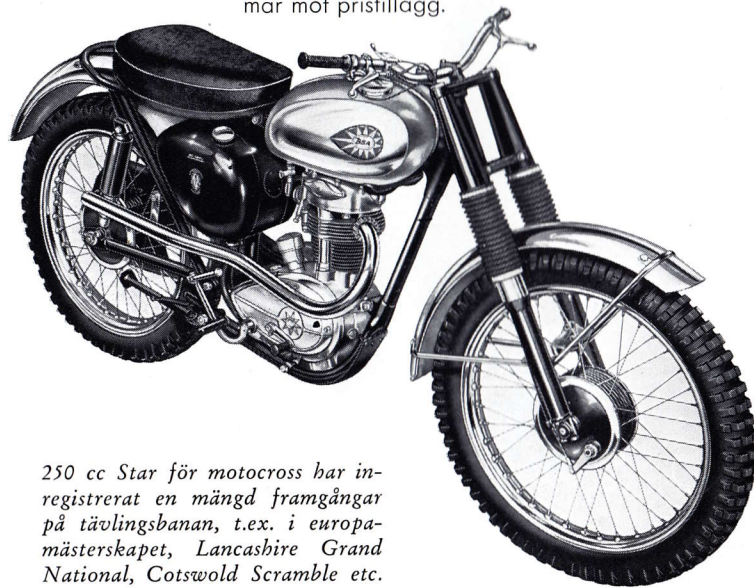

250 cc Star för motocross har registrerat en mängd framgångar på tävlingsbanan, t.ex. i europamästerskapet, Lancashire Grand National, Cotswold Scramble etc.

I Bibury vid floden Colne i Gloucestershire.



BSA 500cc T.V. modell B33

Alternativt helsvart
eller prinsessgrå.

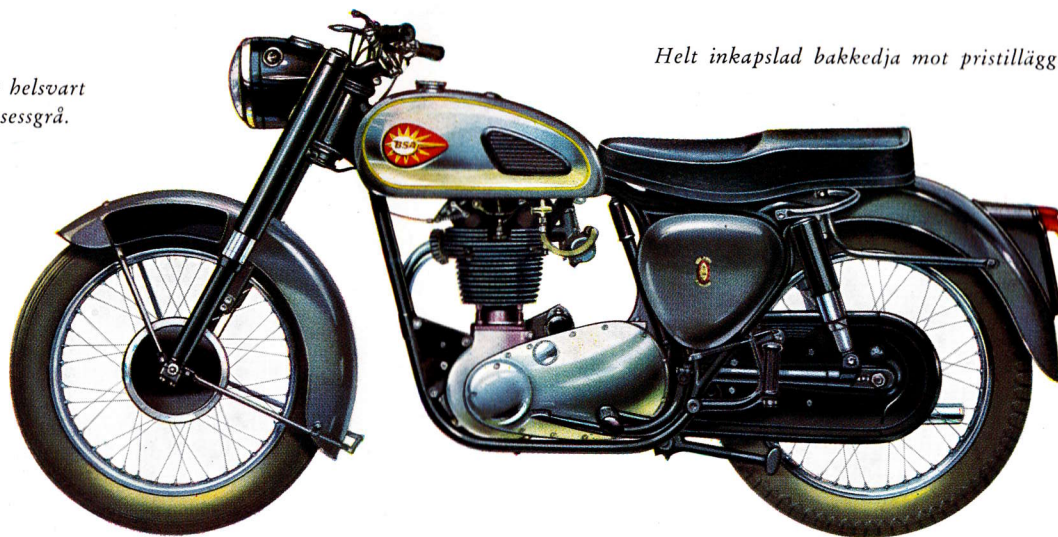

Helt inkläslad bakkedja mot pristillägg.

Ett gammalt vild-
vinsklätt hus i byn
Filkens, Gloucester-
shire.

För den motorcyklist, som uppskattar en stor valtrimmad encylindrig maskins styrka och snabbhet, är B.S.A. B33 den rätta modellen. Dess förnämliga specifikation inkluderar kraftiga bromsar i fullnav, spoltändning med automatisk tändförställning, strålkastarkåpa, som också innesluter elektriskt signalhorn och hastighetsmätare. Ljuddämparen är effektiv, och den stabila vagggramen är utrustad med sidvagnsfästen.



Motor

B33 499 cc (85x88 mm) encylindrig fyrtaktsmotor med helt inbyggd ventilmekanism. Kul- och rullager på drivsidan, rullager på kamsidan. Dubbelrullager i vevlagret. Smörjning av torrsumpsystem med dubbel kugghjulspump, oljetank för 2 1/2 liter, högeffektiv ljuddämpare.

Förgasare

Amal förgasare av monoblocktyp, effektiv luftrenare. Luftspjället regleras med spak på styret.

Transmission

Ny B.S.A. fyrväxlad låda med fotväxlingsspärr. Utväxling: 5.0, 6.05, 8.79, 12.9. Flerlamellkoppling, främre drivkedjan 1/2x5/16" i oljebad. Ryckdämpare med två kammar å motoraxeln. Bakkedjan 5/8x1/4".

Tändning och belysning

Tändspole med växelströmgenerator och likriktare. Kugghjuldriven kontaktbrytare med automatisk tändförställning. Omkopplare för generatorstart när batteriet är urladdat. 7 1/2" strålkastare med parkeringsljus inbyggt i kåpa av ny modell. I kåpan har också inbyggts belyst hastighetsmätare och elektriskt signalhorn. Stopp- och baklampa med reflektor. 12 ampëretimmars batteri.

Bränsletankens rymd

18 liter.

Bromsar

7" fullnavsbromsar med gjutna bromstrummor i speciell järnlegering. 1 1/8" bred. Manuell justering, främre bromsen medelst skruv på styret.

Däck

Dunlop ribbdäck fram, Universal bak. 3.25x19" fram och 3.50x19" bak.

Fjädring

B.S.A. teleskopgaffel med hydraulisk dämpning fram. Hydrauliskt dämpad svängarmsfjädring bak, justerbar till tre lägen med hänsyn till belastning.

Ram

Svetsad dubbelram av vuggtyp. Mittstäl av ny lättmanövrerad typ samt framstöd. Stöldlås. Snabbt avtagbart bakhjul. Dubbel-sadel och bakre fotstöd.

Färg

Svart och krom. På särskild beställning: grå med tank i krom och grått, svart ram. Kedjeskydd, växellådslock och kamlock polerade; alla andra blanka delar kromerade. Nya tankmärken och knästöd.

Dimensioner

Hjulbas 143 cm, frihöjd 13 cm, största längd 218 cm, torrvtikt 187 kg.

Extra utrustning mot pristillägg.

Beskydd, skyddsågar, sidostöd, helt inkapslad bakkedja, styrbroms, däck med vita sidor.

P.A. 350 cc T.V. modell B 40.

Detaljer om denna nya modell lämnas i särskilt prospekt.

B.S.A. Gold Star.

Data om 500 cc och 350 cc Gold Star, Clubman- och motocrossmodeller återfinns i särskilt prospekt.

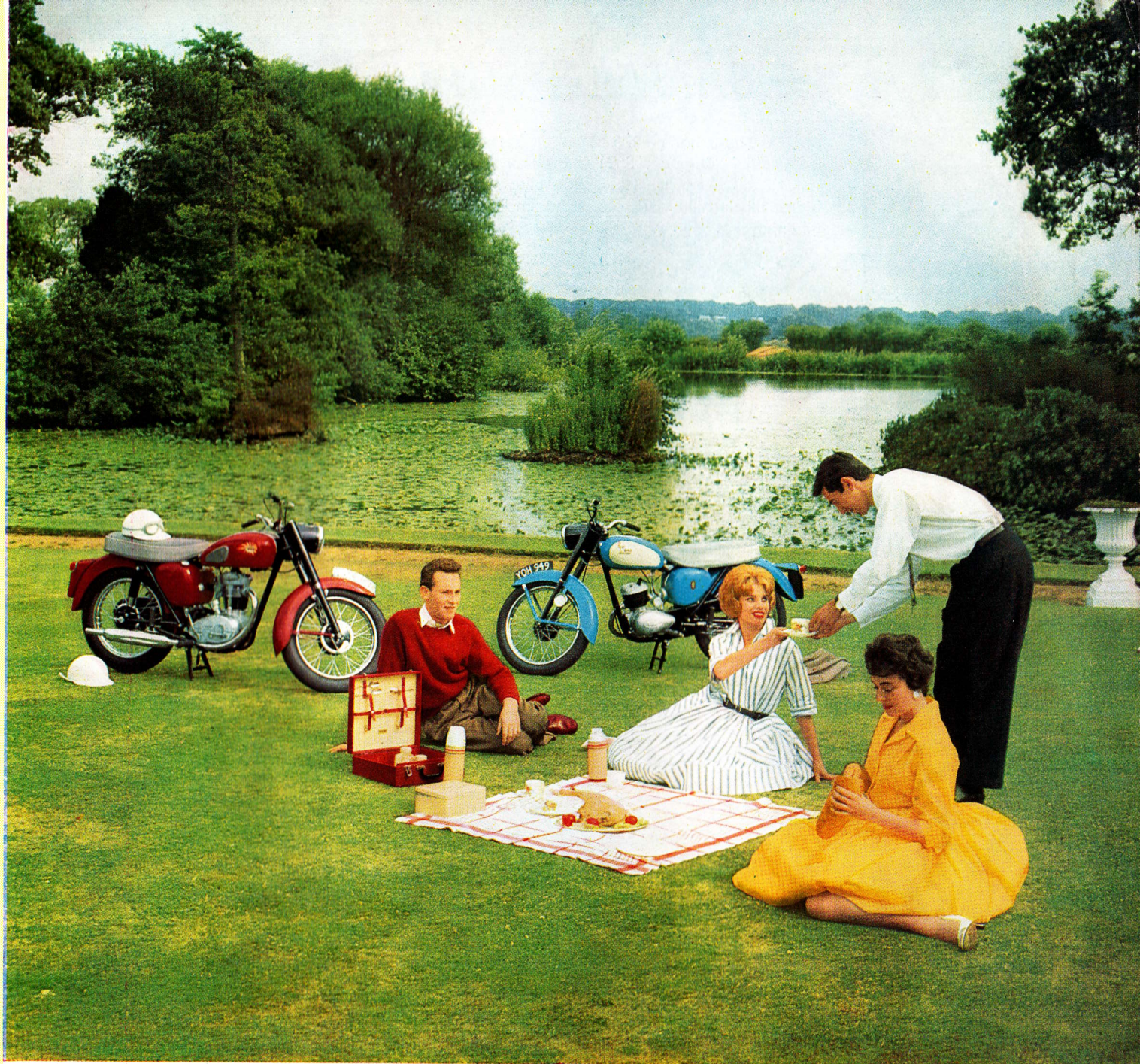

En utflykt till Shirley Park i Warwickshire.

BSA 175cc BANTAM SUPER, modell D7

Bantam Super har en 175 cc motor. Teleskopframgaffel och bakre svängarmsfjädring är hydrauliskt dämpade. Strålkastaren är inbyggd, bränsletanken har modern form. Den attraktiva lackeringen i kungsrött eller safirblått och de nya högvälvda stänkskärmarna bidrar till det tilltalande utseendet. En kraftig motor och större bromsar gör denna modell till en mycket användbar bruksmotorcykel.

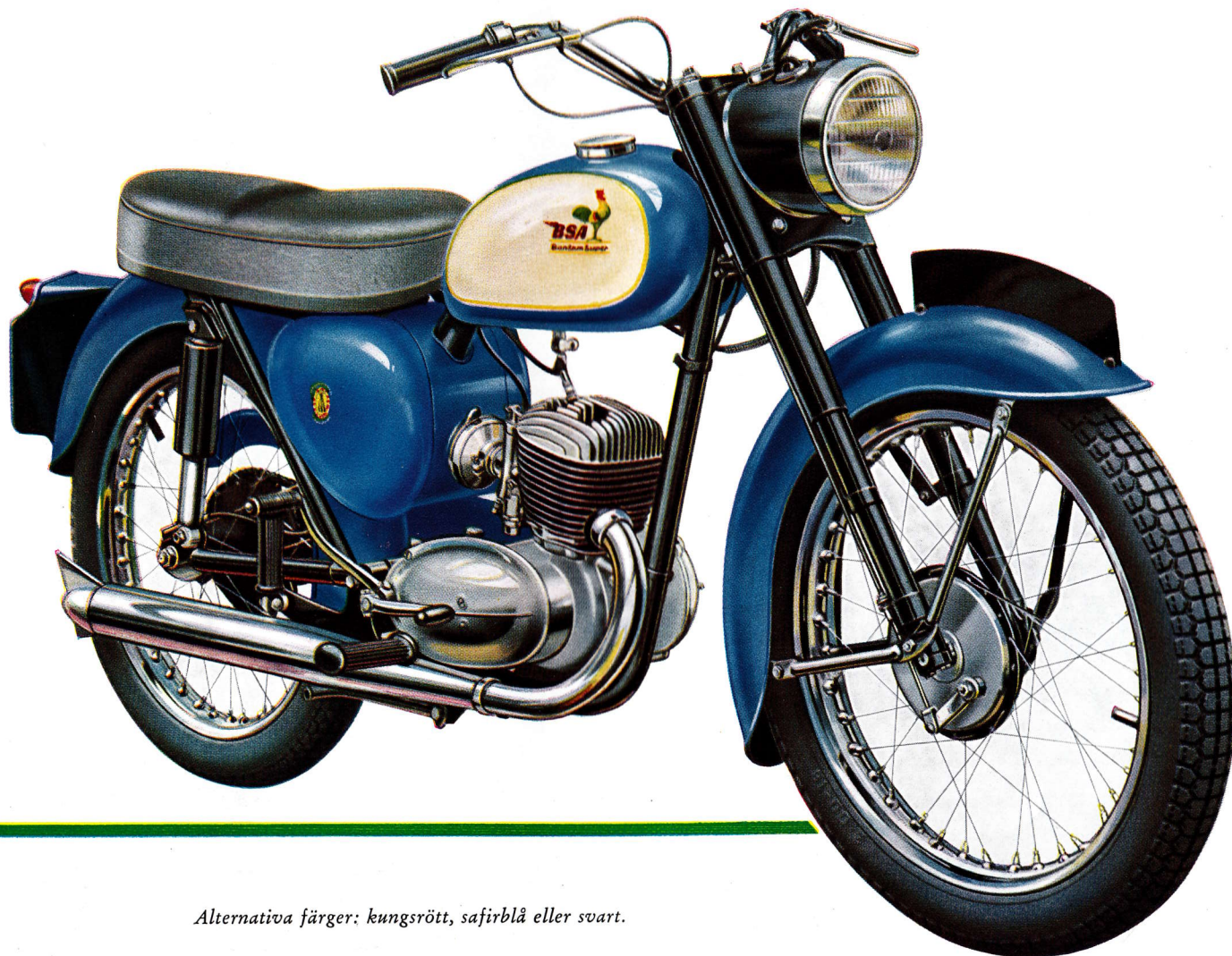

Alternativa färger: kungsrött, safirblå eller svart.

Motor

D1—123 cc (52x58 mm) D7—173 cc (61,5x58 mm) en-cyl. tvåtakt; rullager i vevlagret, kullager på kamsidan, dubbla kullager å drivsidan, smörjning genom olja i bensinen; ljuddämparen isärtagbar för rengöring.

Förgasare

Amal med luftrenare. Monoblocktyp på D7.

Transmission

B.S.A. växellåda med tre växlar, sammanbyggd med motorn. Utväxling: D1 7,0—11,7—22,1; D7 6,43—10,74—20,2.

Tändning och belysning

Wico-Pacy svänghjulsgenerator med direkt belysning.

Bränsletankens rymd

D1 8 liter, D7 9 liter.

Däck

Dunlop förstärkta lättviktsdäck 2.75x19" på D1, 3.00x18" på D7.

BSA 125cc BANTAM SUPER, modell D1

Bromsar

5"x5/8" på D1 och 5/2"x1" på D7.

Fjädring

A. teleskopgaffel med gummidamasker. Bakfjädring av kolvtyp på D1. Hydrauliskt dämpad svängarmsfjädring på D7. Hydrauliskt dämpad teleskopframgaffel.

Ram

Helsvetsad rörram av vaggtyp på D1; Slaglöd och svetsad ram på D7. Mittstöd. Dubbelsadel och bakre fotstöd på D7.

Färg

D1 pastellgrön, D7 kungsröd med ram och gafflar i svart. På begäran kan båda modellerna erhållas i maroon. Tankens sidofält i kräm med kromerade ränder, fälgar kromerade. Alla andra blanka delar förkromade.

Dimensioner

Hjulbas D1 1.27 m, D7 1.32 m. Frihöjd D1 12 cm, D7 14 cm. Största längd D1 1.96 m, D7 2.06 m. Torrvikt 82 kg, D7 98 kg.

Extra utrustning mot pristillägg

Bensköldar. Skyddsbågar. Dubbelsadel på D1 samt bakre fotstöd. Sidostöd på D7.



Vid en flod i Cotswold.

I motorcykelhistorien har ingen maskin nått en så världsomfattande popularitet som Bantam. Det måste bero på dess kvalitet, på att den är så lätt att bemästra för nybörjaren och så praktisk för transport av alla, som behöver komma snabbt fram till sin arbetsplats utan nämnvärd kostnad.



B.S.A. Sunbeam
skoter med
tvåcylindrig
toppventils
4-taktsmotor.

B.S.A. Motor
Cycles Ltd,
Birmingham 11,
England
förbehåller sig
rätten att ändra
konstruktion
och utförande
av alla sina
produkter
när som helst
utan att behöva
lämna under-
rättelse härom.

Generalagent

motor-ileron

MALMÖ
Malmgatan 4
Tel. 040 - 723 85

STOCKHOLM
Kommendörsgat. 12
Tel. 010 - 63 01 75

GÖTEBORG
Friggagatan 3
Tel. 031 - 15 09 04

SUNDSVALL
Trädgårdsgatan 3
Tel. 060 - 119 91

Printed
in England
September, 1959

Motorfirman Lennart Skoglund & Co
Kocksgatan 56 Stockholm Tel. 44 40 41

Reservdelar och verkstad
Nytorgsgatan 23 Tel. 43 60 99

